

# Fischerei und Fischarten - Lernscheibe

## Anleitung:

1. Die beiden Scheiben (mit den Bildern und den Texten) ausschneiden und „Rücken-an-Rücken“ so zusammenkleben, dass die Namen zu den Tieren passen und die Linien genau übereinanderliegen. Tipp: das geht gut auf einer Fensterscheibe, wenn die Rückseite durchscheint.
2. Die beiden Halterungen grob ausschneiden, auf Pappe aufkleben und dann exakt ausschneiden.
3. Alle Teile jetzt passgenau übereinanderlegen: eine Halterung, die zusammengeklebten Scheiben und dann wieder eine Halterung. Bei der Markierung ein kleines Loch durchstechen, mit einer Briefklammer dieses Loch durchstoßen und auf der Rückseite aufbiegen.
4. Nun die beiden Halterungen an den eckigen Kanten mit Tesafilm umkleben – fertig!
5. Nun könnt ihr in Partnerarbeit die Scheibe benutzen. Einer sagt, was er auf dem Bild sieht, oder was er dazu weiß, der andere kann das mit dem Text auf der anderen Seite überprüfen.
6. Die Halterung lässt sich auch für selbstgestaltete Scheiben, mit anderen Lerninhalten verwenden.

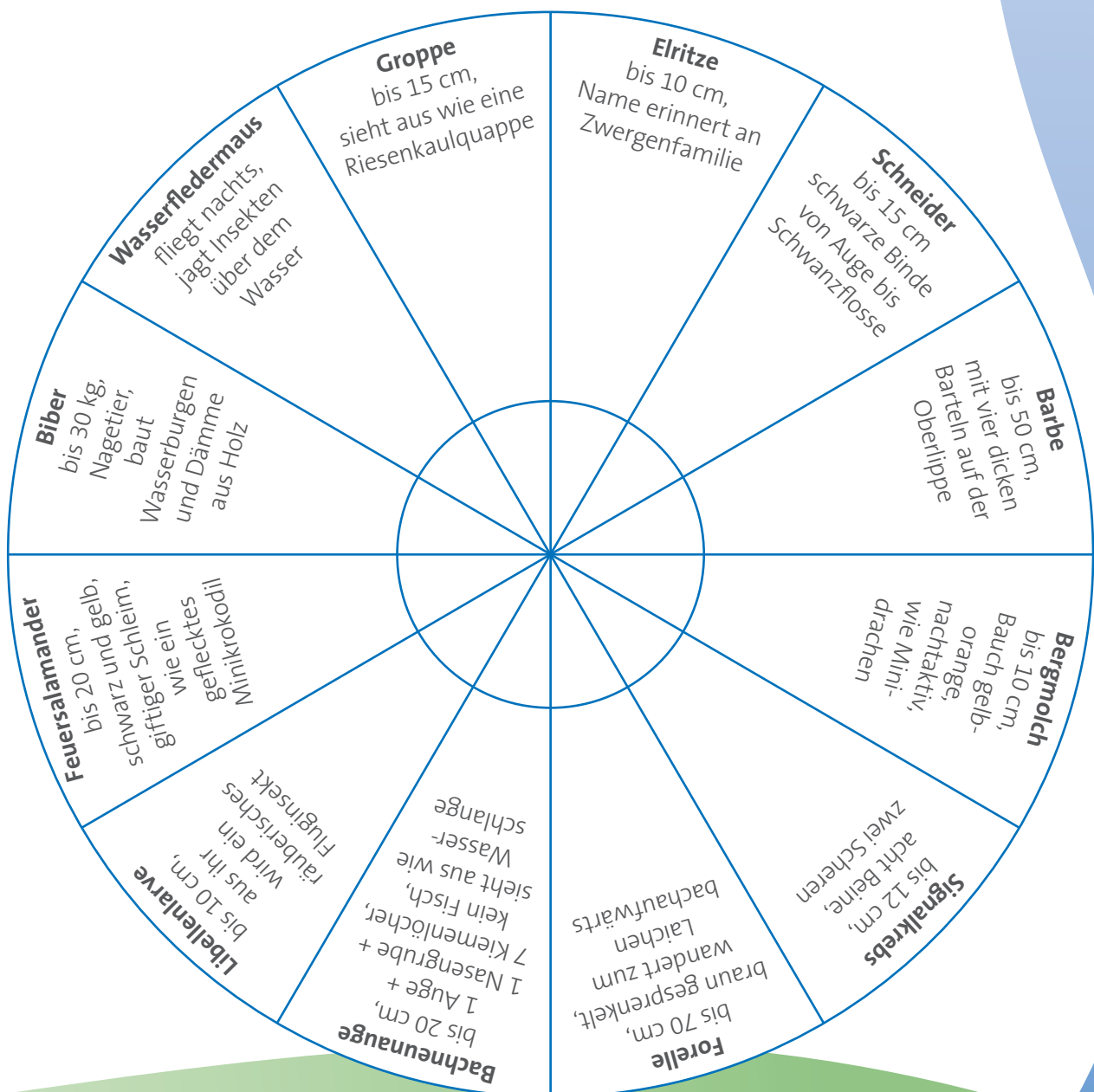

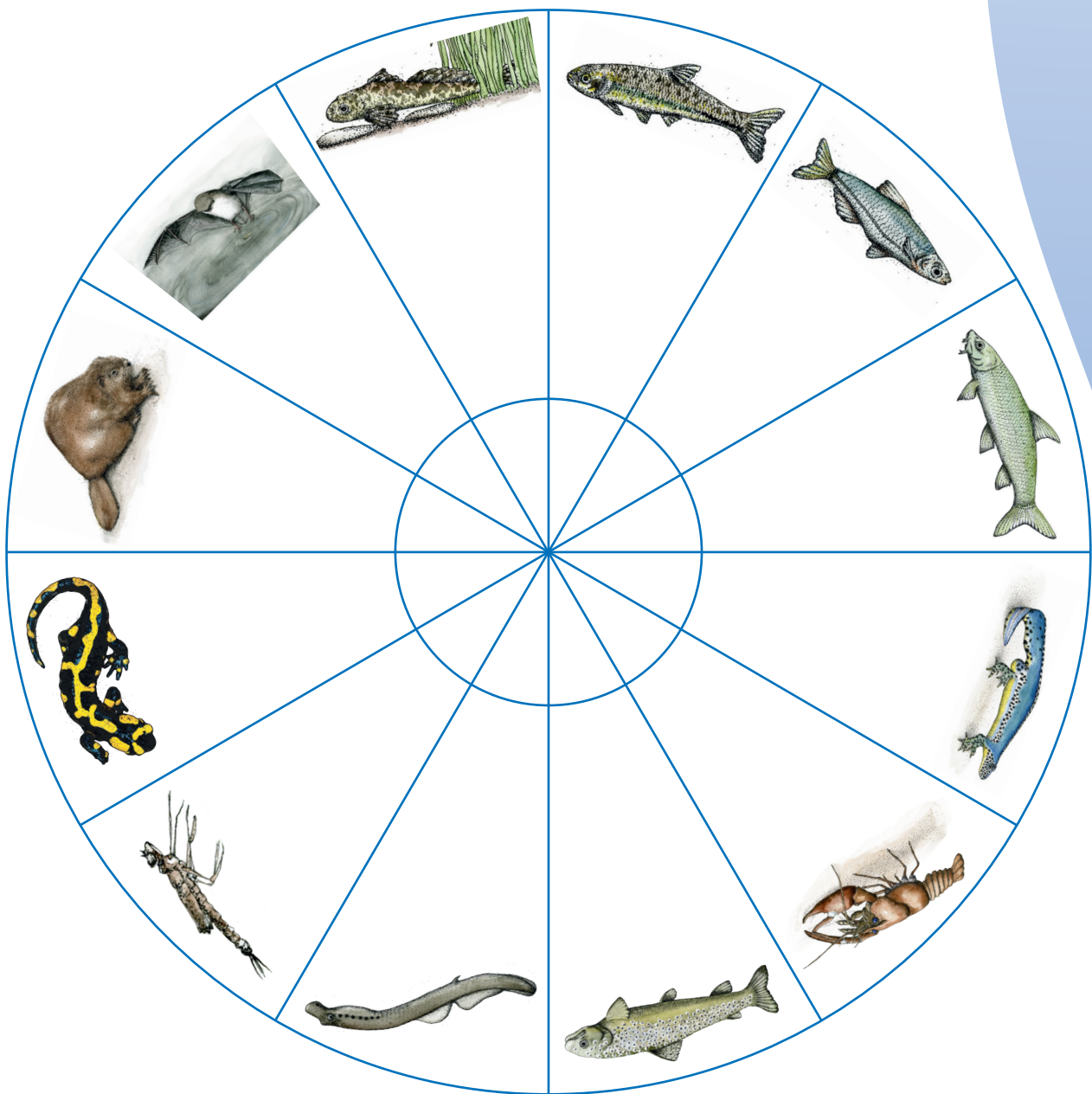
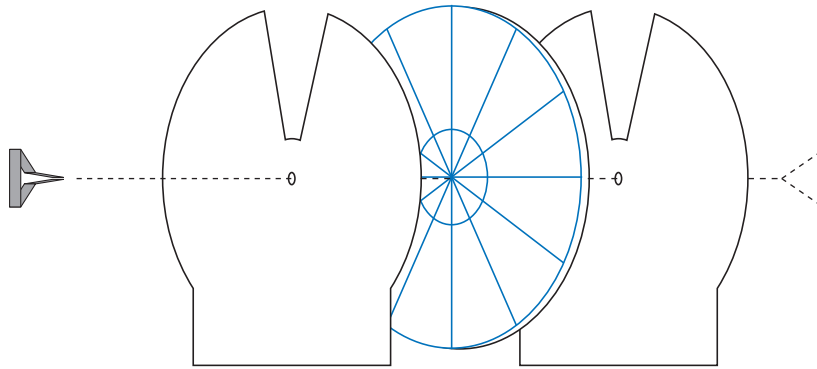

Name \_\_\_\_\_ Klasse \_\_\_\_\_

## HALTERUNG 1

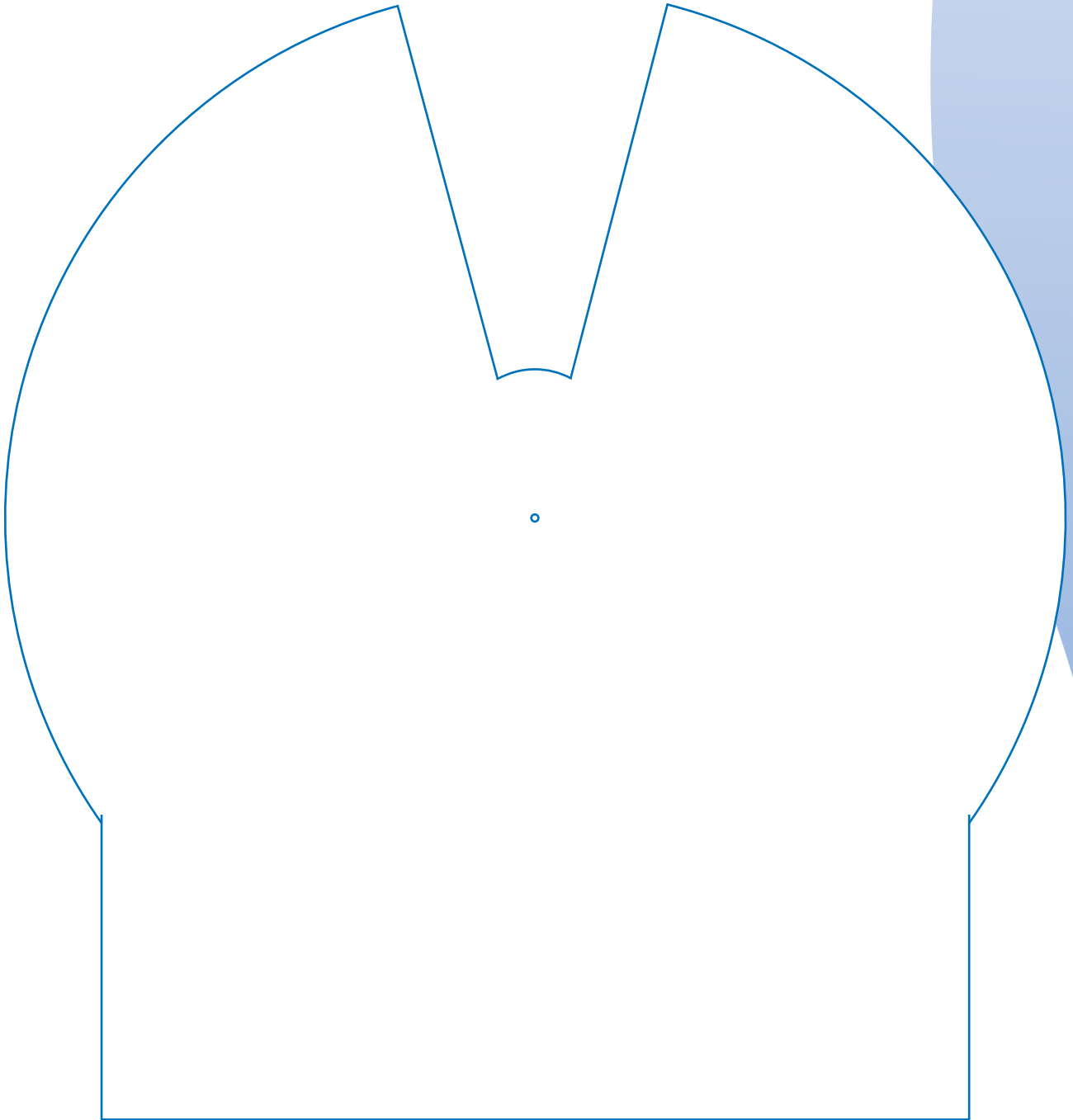

Name \_\_\_\_\_ Klasse \_\_\_\_\_

## HALTERUNG 2

